

# Kompostumsetzer CMC ST 350



Compost  
Systems



Mit einer Rotorlänge von 3,5 m und einem Mietenquerschnitt von rund 4 m<sup>2</sup> bietet Compost Systems mit der **CMC ST 350** die Erweiterung in der Agrolinie für Traktoren ab 100 PS an. Mit oder ohne Superkriechgang, die **CMC ST 350** ist mit einer angetriebenen Achse (Option) auch gut in der Lage, ohne Superkriechgang das Auslangen zu finden. Der Umsetzer hat eine Transporthöhe von über 4,6 m und ist somit für den Transport auf öffentlichen

Straßen nicht geeignet. Der Vorteil: Der Rotor kann wie bei den kleineren CMC-Maschinen jederzeit aus der Miete herausgeklappt werden. Durch den klassischen Aufbau auf einem Anhänger werden, wie auch bei den kleineren Modellen, die Seitenkräfte stabilisiert und nicht auf den Traktor übertragen. **Die CMC ST 350 entspricht den strengen Kriterien der Kontrollierten Mikrobiellen Compostierung.**



# Kompostumsetzer CMC ST 350



Compost  
Systems

## Technische Daten

Maximale Mietenbreite:	4,00 m
Maximale Mietenhöhe:	1,90 m
Rotorlänge:	3,50 m
Transporthöhe:	4,70 m
Transportgewicht:	~ 2,80 t
inkl. Betongewichte:	~ 8,50 t
Gelenkwellen:	Bondioli
Farbe:	Grau / Blau
Traktorleistung:	ab 100 PS
Umsetzleistung:	bis 1.200 m <sup>3</sup> /Std.
Arbeitsgeschwindigkeit:	100 - 750 m/Std. (abhängig von Mietengröße, Dichte, Prozessfortschritt)

### Optionen:

- Hydraulische Triebachse
- Hydraulische Zuleitschaufeln
- Hydraulisches Steuergerät
- Edelstahl-Tunnelauskleidung
- Bakterienimpfanlage
- Sonderlackierung
- Bewässerungsbalken
- 1.000 l Bewässerungs-Impfkombination
- Lichtanlage 12 V
- Bremsachse
- Hochgezogene Zugdeichsel
- Vlieswickler

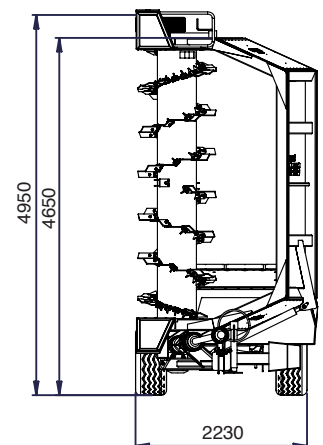
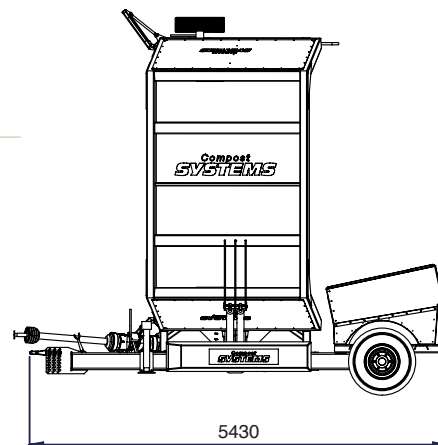
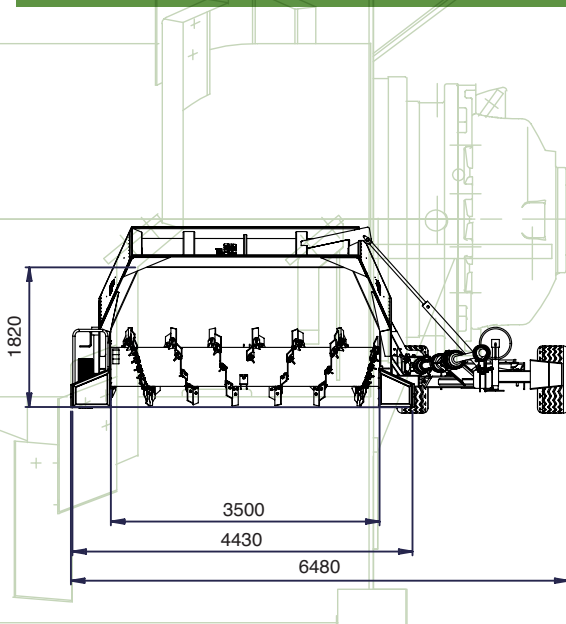

Alle Angaben ohne Gewähr, Druckfehler vorbehalten.