

Kompostumsetzer CMC ST 300



Compost
Systems



Das aktuelle Modell der **CMC ST 300** ist die konsequente Weiterentwicklung eines Erfolgsprojektes. Seit über 20 Jahren begeistert die Maschine die Fachwelt der Kompostierung. Oft kopiert, aber nie erreicht – definiert das **ORIGINAL** auch heute noch den Standard.

Das aktuelle Modell zeichnet sich durch noch höhere Umsetzleistung, durch verstärkte Konstruktion von Walzenkasten und Fahrwerk und durch eine verbesserte Geometrie aus. Der Walzentunnel bietet mehr Platz, wodurch ein besseres Mischergebnis und ein erleichterter Auswurf nach hinten erreicht wird.

Mit $\sim 1.000 \text{ m}^3/\text{Std.}$ Umsetzleistung und einem **Rotor-Misch-Index** von 2,16 Sekunden (der **RMI** ist die Verweilzeit oder Mischzeit des Materials im Rotor während eines Mischvorganges) bringt die verbesserte **CMC ST 300** alle Voraussetzungen für die Herstellung von mikrobiell aktiven, hochwertigen Qualitätskomposten. Für den Betrieb der Maschine reicht ein 70 PS Traktor, wir empfehlen einen Traktor in der Leistungs-kategorie 80 -100 PS, der mit einem Superkriechgang von ca. 200 bis 750 m/Std. ausgestattet ist.

Die CMC ST 300 entspricht den strengen Kriterien der Kontrollierten Mikrobiellen Kompostierung.



Kompostumsetzer CMC ST 300



Compost
Systems



Technische Daten

Maximale Mietenbreite: 3,40 m

Maximale Mietenhöhe: 1,60 m

Rotorlänge: 3,00 m

Transporthöhe: 4,00 m

Transportgewicht: ~ 2,30 t
inkl. Betongewichte: ~ 5,98 t

Gelenkwellen: Bondioli

Bereifung: Standard: 12.5/80-15.3
Breitreifen: 400/60-15.5

Farbe: Grau / Blau

Traktorleistung: ab 70 PS
Umsetzleistung: bis 1.000 m³/Std.

Arbeitsgeschwindigkeit: 100 - 750 m/Std. (abhängig von
Mietengröße, Dichte, Prozessfortschritt)

Optionen:

Hydraulische Triebachse

Hydraulische Zuleitschaufeln

Hydraulisches Steuergerät

Edelstahl-Tunnelauskleidung

Bakterienimpfanlage

Sonderlackierung

Bewässerungsbalken

1.000 l Bewässerungs-Impfkombination

25/40 km/h Straßenzulassung

Lichtanlage

Bremsachse

Hochgezogene Zugdeichsel

Vlieswickler

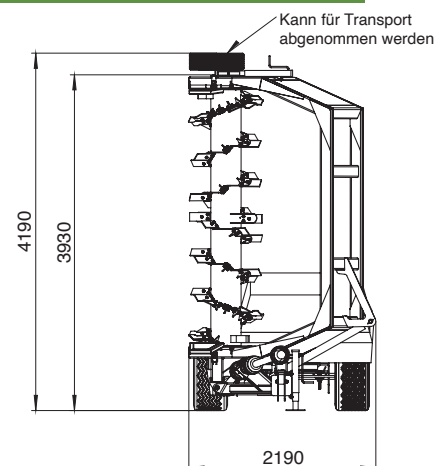
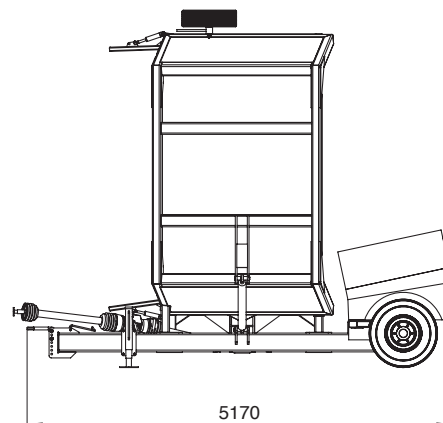
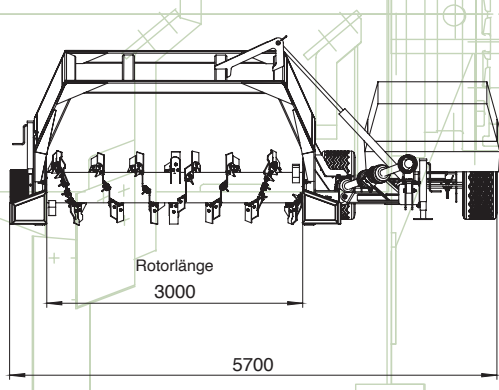

Alle Angaben ohne Gewähr, Druckfehler vorbehalten.